



**BLINDS To Go™**

Classic Roller Shade  
Installation Guide .....p.2-3

Guía de Instalación  
Cortinas Enrollables .....p.4-5

**LE MARCHÉ DU STORE™**

Toiles de fenêtre  
Guide d'installation .....p.6-7

**We make it easy!  
C'est si simple!  
¡Nosotros lo hacemos fácil!**

## Before starting

Your new Blinds To Go® roller shade is custom fit to your specifications from the finest material available. The installation should be easy and the shade should fit beautifully.

### Mounting Options

**Inside mount:** Shade is mounted inside the window frame, either to the top of the frame or to the sides.

**Outside mount:** Shade is mounted either on or outside the window frame.

**Note:** Mounting screws provided are suitable for most mounting surfaces. Please see below for additional notes.

**For wallboard or plaster:** Use hollow wall anchors for added support.

**For concrete, stone, brick or tile:** Use an appropriate drill bit and appropriate anchors before fastening the screws.

**For metal surfaces:** Pre-drill holes before fastening the screws.

## Antes de comenzar

Su nueva cortina enrollable "Blinds To Go"® es construida a pedido de nuestro cliente a partir de sus especificaciones y con los mas finos materiales disponibles en el mercado. La instalación deberá ser fácil y la cortina deberá ajustar de una manera hermosa.

### Opciones de montura

**Montura interna:** La cortina es montada en la parte interna del marco de la ventana, ya sea en la parte superior del marco o a los lados.

**Montura externa:** La cortina es montada ya sea sobre el marco o en la parte exterior del marco de la ventana.

**Nota:** Los tornillos que se proveen son apropiados para la mayoría de las superficies de montura. Por favor, lea a continuación las anotaciones adicionales para algunas construcciones de pared.

**Para superficies de metales:** taladre los hoyos antes de fijar los tornillos.

**Para concreto, piedra, ladrillo, o baldosa:** Use un taladro de carburo y anclas apropiadas antes de fijar los tornillos.

**Para yeso o cartón de yeso:** Use anclaje hueco de pared como apoyo adicional.

## Avant de commencer

Votre nouvelle toile de fenêtre Le Marché du Store<sup>MD</sup> est fabriquée selon vos spécifications avec des matériaux de la plus haute qualité. Son installation devrait être des plus facile.

### Options d'installation

**Installation à l'intérieur du cadrage :** la toile de fenêtre est installée à l'intérieur du cadrage ; les supports se trouvent vissés dans la partie supérieure ou dans les cotés de l'intérieur du cadrage.

**Installation à l'extérieur du cadrage :** la toile de fenêtre est installée sur ou à l'extérieur du cadrage.

**Avis :** les vis fournies peuvent être utilisées pour l'installation sur la plupart des surfaces. Voici quelques conseils s'appliquant à certains types de surfaces.

**Pour les panneaux de gypse ou le plâtre :** utilisez les chevilles d'ancrage appropriées pour obtenir un support additionnel.

**Pour le béton, la pierre, la brique ou la céramique :** utilisez une perceuse avec des mèches appropriées de même que des chevilles d'ancrage appropriées avant de poser les vis.

**Pour les surfaces métalliques :** percez des trous au préalable avant de poser les vis.

#### Suggested Tools

- Drill
- Level
- Pencil
- Screwdriver
- Tape measure

#### Herramientas

- Destornillador
- Taladro
- Lápiz
- Nivel
- Cinta Métrica

#### Outils conseillés

- Perceuse
- Niveau
- Crayon
- Tournevis
- Galon à mesure

### Parts / Partes / Pièces

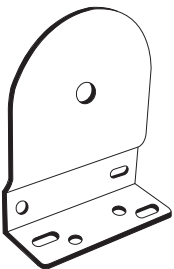

- 1 Pin bracket  
1 Soporte de Clavija  
1 Support pour cheville cylindrique

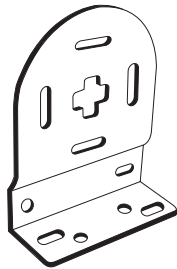

- 1 Tab bracket  
1 Soporte de placa  
1 Support pour mécanisme à chaînette

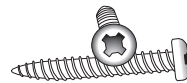

- 2 Mounting screws  
2 Tornillos para soportes de montura  
2 Vis pour supports

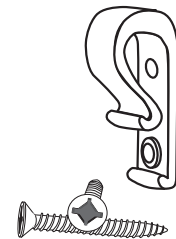

- 1 Tie-down device and screws  
1 Tornillo para dispositivo de amarre  
1 Vis pour support de retenue

## Getting started

**Step 1. Mounting brackets** *(for most shades, 2 people are required for this step)*

**1. First, mount the tab bracket.** Fit the tab bracket onto the end of shade with the clutch and chain. Hold the shade with the bracket, **fabric rolled up from back of the shade**, to where you want to mount it and make mark for the bracket.

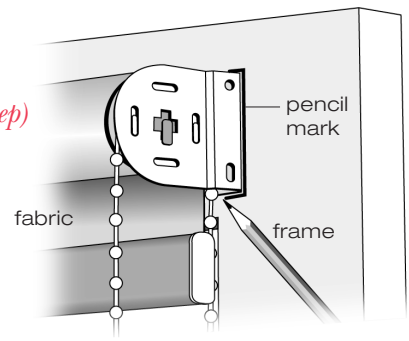

**Note:** The shade illustrated is with clutch and chain on the right end. If you have ordered your shade with clutch and chain on the left end, the tab bracket should be mounted on the left end.

**2.** Using the pencil mark as a guide, mount the bracket with 2 screws.

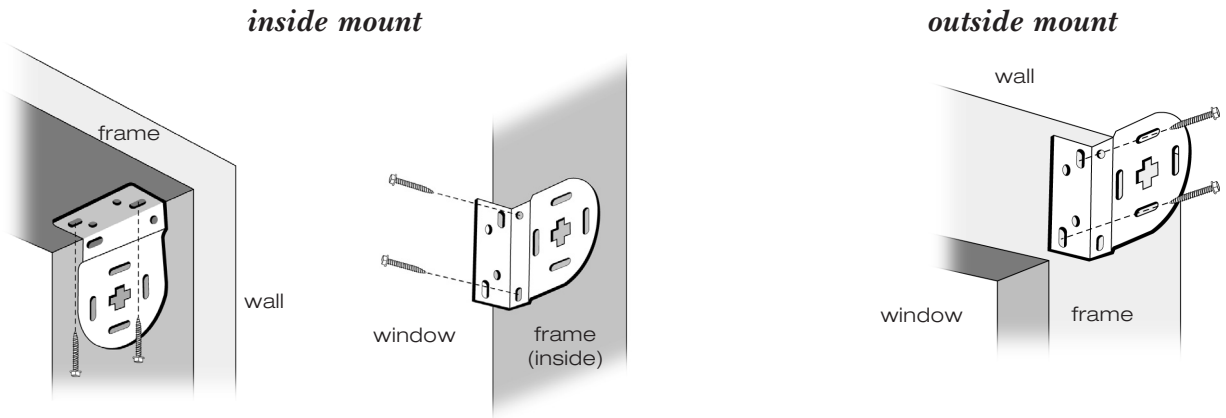

**3. Second, mount the pin bracket.** Hold the shade in the mounted bracket and fit the pin bracket onto the other end of the shade with round pin. **Press in about 1/8" for necessary tension.** Position the pin bracket so that the fabric hangs straight and make mark for the bracket.

**Important:** To ensure the fabric rolls down evenly, it is critical that both brackets are level.

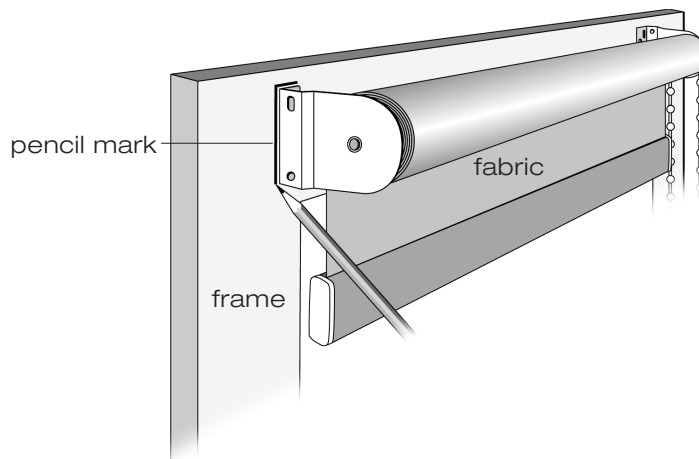

4. Mount the bracket with 2 screws.

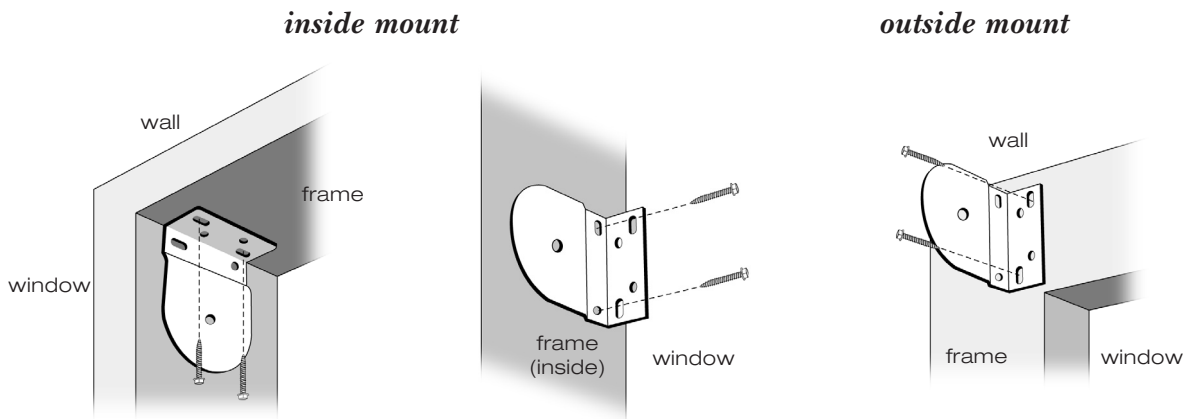

### Step 2. Fitting the shade into the brackets

**Important:** Before fitting the roller into the brackets, make sure that: (1) the fabric is fully rolled up evenly. (2) the chain stopper is at the closest location in the REAR of the chain (Fig. B).

1. First slide the end with pin into the pin bracket. See Fig. A.
2. Hold the roller against the pin bracket so the end pin is depressed (a) while fitting the locating hook of the sidewinder into the tab bracket. Allow the locating hook to drop downward (b) so that it locks into place in the bracket. See Fig. B.

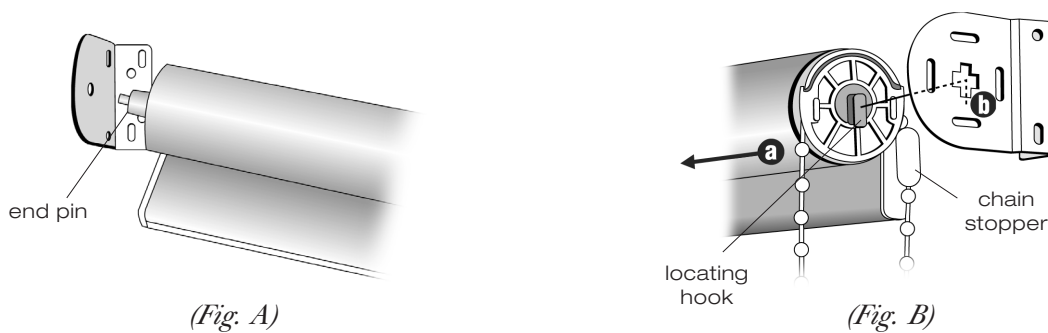

To remove shade from the brackets, lift the locating hook from locking position and reverse 1 and 2.

### Step 3. Securing the chain loop

To ensure maximum efficiency of the Sidewinder System and to protect small children from strangulation, you need to secure the cord loop that raises and lowers the shade by using the attached plastic tie-down device.

1. Pull the tie-down device down so that there is no slack in the chain, but not so tight as to impede the chain.
2. Attach the tie-down device to the wall/window frame with flat head screws provided.

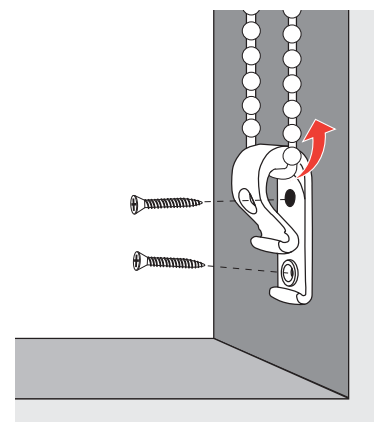

# Niciando la instalación

## paso 1. Montura de soportes *(en la mayoría de cortinas se requiere de 2 personas en este paso)*

1. Encaje el soporte de placa al extremo de la cortina con el enganche y la cadena continua. Sostenga la cortina de la parte posterior con el lienzo enrollado. Con el soporte sobre el área en donde desea montar la cortina, proceda a hacer una marca señalando el sitio del soporte. En la ilustración se muestra una montura exterior con control a la derecha. El soporte también puede ser sujetado a la izquierda.

**Nota:** La cortina ilustrada tiene el mecanismo de embrague y cadena en el lado derecho. Si usted ha solicitado que su cortina tenga el embrague y la cadena a la izquierda, el soporte de placa debe ser montado en el lado izquierdo.

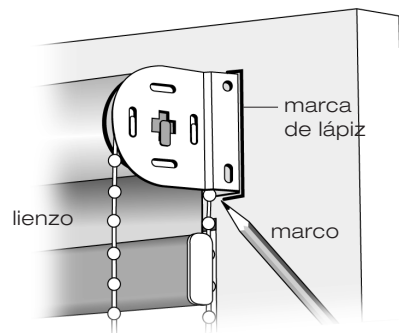

## 2. Montura de soporte con 2 tornillos.

*montura intern*

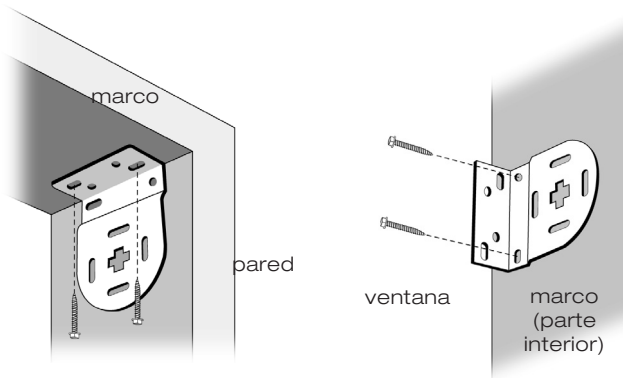

*montura externa*

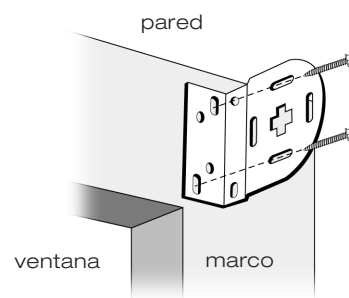

3. Sostenga la cortina del extremo con el enganche y la cadena continua contra el soporte ya montado. Ajuste el soporte de clavija con el extremo de la cortina que tiene una clavija de punta redonda y presione aproximadamente 1/8" para obtener la tensión necesaria. Posicione el soporte de clavija de tal manera

**Importante :** Para asegurarse de que el lienzo pueda extenderse de forma normal, es necesario que ambos soportes estén nivelados.

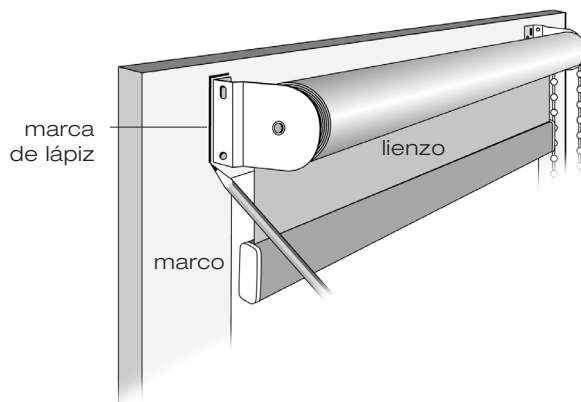

#### 4. Monte el soporte con 2 tornillos

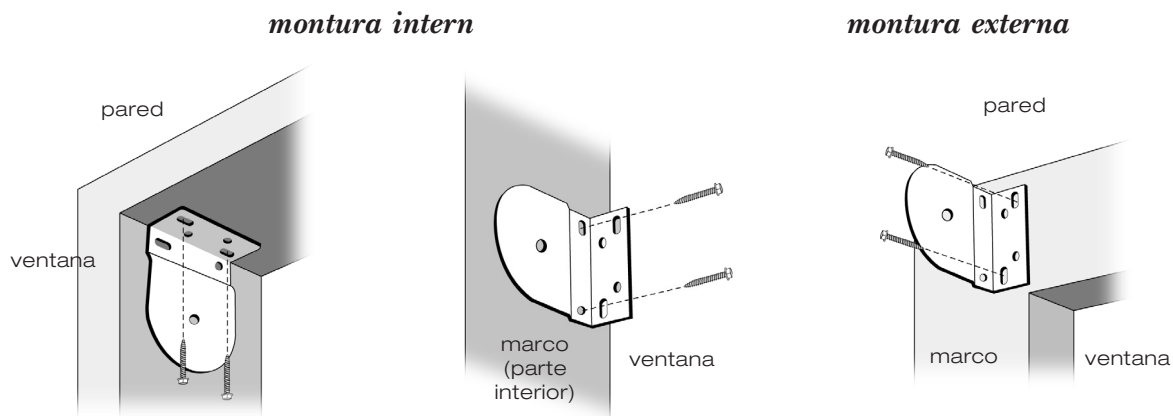

#### Paro 2. Colocando la cortina en los soportes

1. Deslice el extremo con la clavija dentro del soporte de clavija. Fig. A.
2. Sostenga el rodillo contra el soporte de clavija de tal manera que la clavija quede presionada (a) mientras se encaja el gancho de ubicación del 'sidewinder' dentro del soporte de placa. Permita que el gancho de ubicación caiga (b) de tal manera que este quede asegurado dentro del soporte. Fig. B.

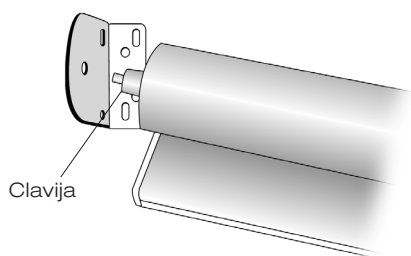

(Fig. A)

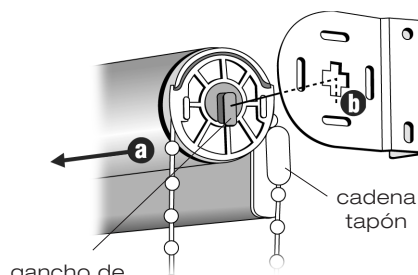

(Fig. B)

Para remover la cortina de los soportes, levante el gancho de ubicación de seguro y revierta 1 y 2

#### Paro 3. Asegurando la cadena

Para asegurar la máxima eficiencia en el sistema 'Sidewinder' y evitar que niños pequeños puedan resultar estrangulados, es necesario que asegure la cadena que eleva y baja la cortina usando el dispositivo de amarre adjunto.

1. hale el dispositivo hacia abajo tanto como le sea posible para obtener una buena tensión.
2. fije el dispositivo de amarre a la pared/marco de ventana con el tornillo de cabeza plana proveído.

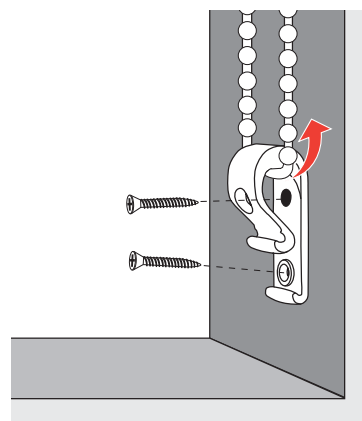

## Pour commencer

1<sup>re</sup> étape. Poser les supports (pour la plupart des toiles de fenêtres, deux personnes sont requises pour compléter cette étape)

1. **Commencez par poser le support pour mécanisme** : enclenchez l'extrémité de la toile comprenant le mécanisme d'engrenage et la chaînette dans le support pour mécanisme. Placez la toile, **le tissu enroulé à l'arrière**, de même que le support contre la surface où vous compter les installer et faites une marque au crayon pour indiquer l'emplacement du support.

**Avis** : le mécanisme d'engrenage et la chaînette de la toile illustrée ci-contre se trouvent à droite. Si vous avez commandé votre toile avec le mécanisme d'engrenage et la chaînette à gauche, le support pour le mécanisme devra être posé à gauche.

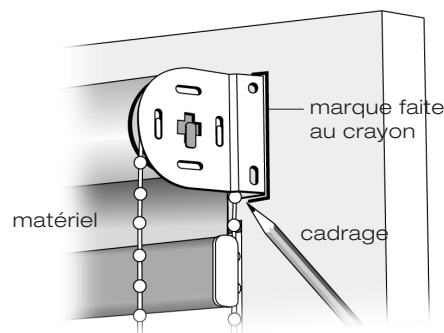

2. En utilisant la marque de crayon comme guide, installez le support au moyen des deux vis.

### installation à l'intérieur du cadrage

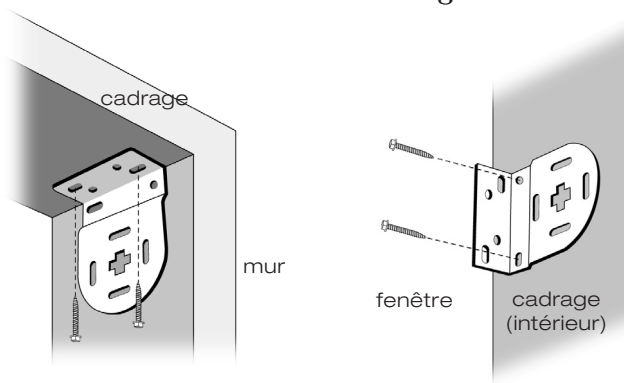

### Installation à l'extérieur du cadrage

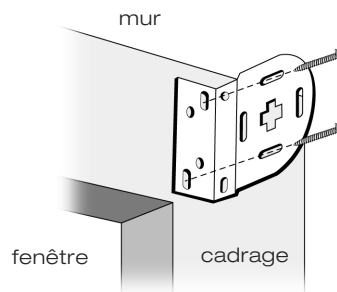

3. **Ensuite, posez le support pour cheville cylindrique**. En tenant la toile dans le support installé, enclenchez la cheville se trouvant à l'autre extrémité de la toile dans le support pour cheville cylindrique. **Appuyez jusqu'à 1/8 po environ pour obtenir la tension nécessaire**. Positionnez le support pour cheville cylindrique de façon à ce que le matériel pendre droit et faites une marque pour indiquer son emplacement.

**Important**: assurez-vous que les deux supports sont de niveau pour permettre au matériel de s'enrouler et de se dérouler avec un alignement parfait.

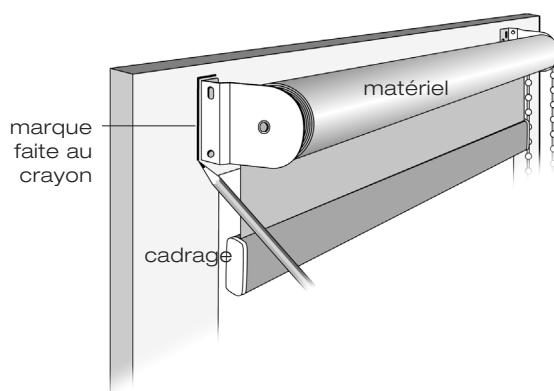

4. Vissez le support pour cheville cylindrique dans la surface en utilisant les deux vis prévues à cet effet.

#### installation à l'intérieur du cadrage

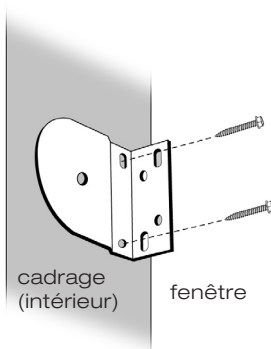
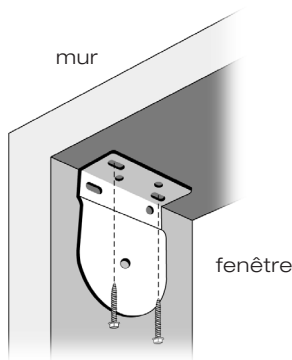

#### Installation à l'extérieur du cadrage

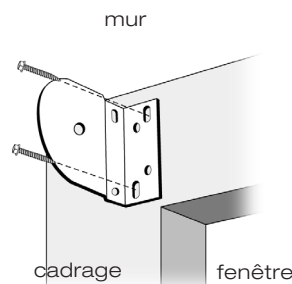

2e étape. Enclencher la toile de fenêtre dans les supports

1. Enclenchez l'extrémité de la toile avec la cheville dans le support à cheville cylindrique. Voir Fig. A.

**Important :** avant d'enclencher la toile dans les supports, assurez-vous ; (1) que le matériel est complètement enroulé avec un alignement parfait ; (2) que le dispositif d'arrêt de la chaînette se trouve à l'ARRIÈRE contre le mécanisme (fig. B).

2. Poussez le rouleau contre le support pour cheville cylindrique de façon à ce que l'extrémité avec la cheville soit en position rabaisée (a) ; ceci vous aidera à placer le crochet du mécanisme d'engrenage dans le support pour mécanisme. Laissez le crochet tomber vers le bas (b) pour qu'il puisse s'enclencher dans le support. Voir Fig. B.

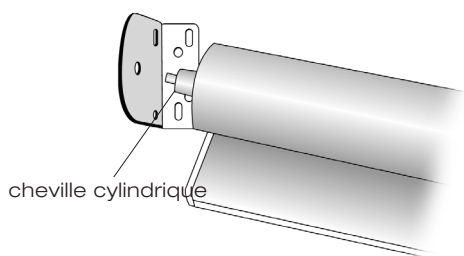

(Fig. A)

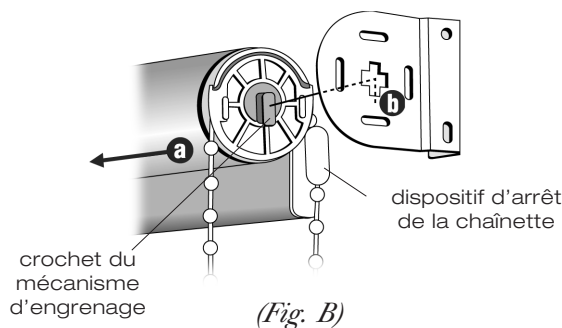

(Fig. B)

Pour ôter la toile, levez le crochet de la position d'enclenchement et inversez les étapes 1 et 2.

3e étape. Fixer la chaînette

Pour maximiser le rendement du mécanisme Sidewinder et protéger les jeunes enfants contre tout danger d'étranglement, vous devez fixer la chaînette qui fait lever et baisser le store au moyen du support de retenue en plastique fourni à cet effet.

1. Positionnez le support de retenue de façon à ce que la chaînette ne soit pas trop tendue. Évitez un surplus de tension pour assurer une opération adéquate.
2. Vissez le support de retenue dans le mur/cadrage en vous servant de la vis fournie à cet effet.

